



LA LIGNE C AVANCE

# Chantier métro présentation du projet

Toulouse Nord  
Quartier 3.2 : Sept-Deniers,  
Ginestous, Lalande



Ce support a été présenté lors d'une réunion publique avant la décision relative aux noms définitifs des stations. Les noms des stations repris dans le support ne sont donc pas à jour.



Société de la Mobilité de l'Agglomération Toulousaine / 11 avril 2023



LA LIGNE C AVANCE

# LE PROJET DE LA LIGNE C







LA LIGNE C AVANCE

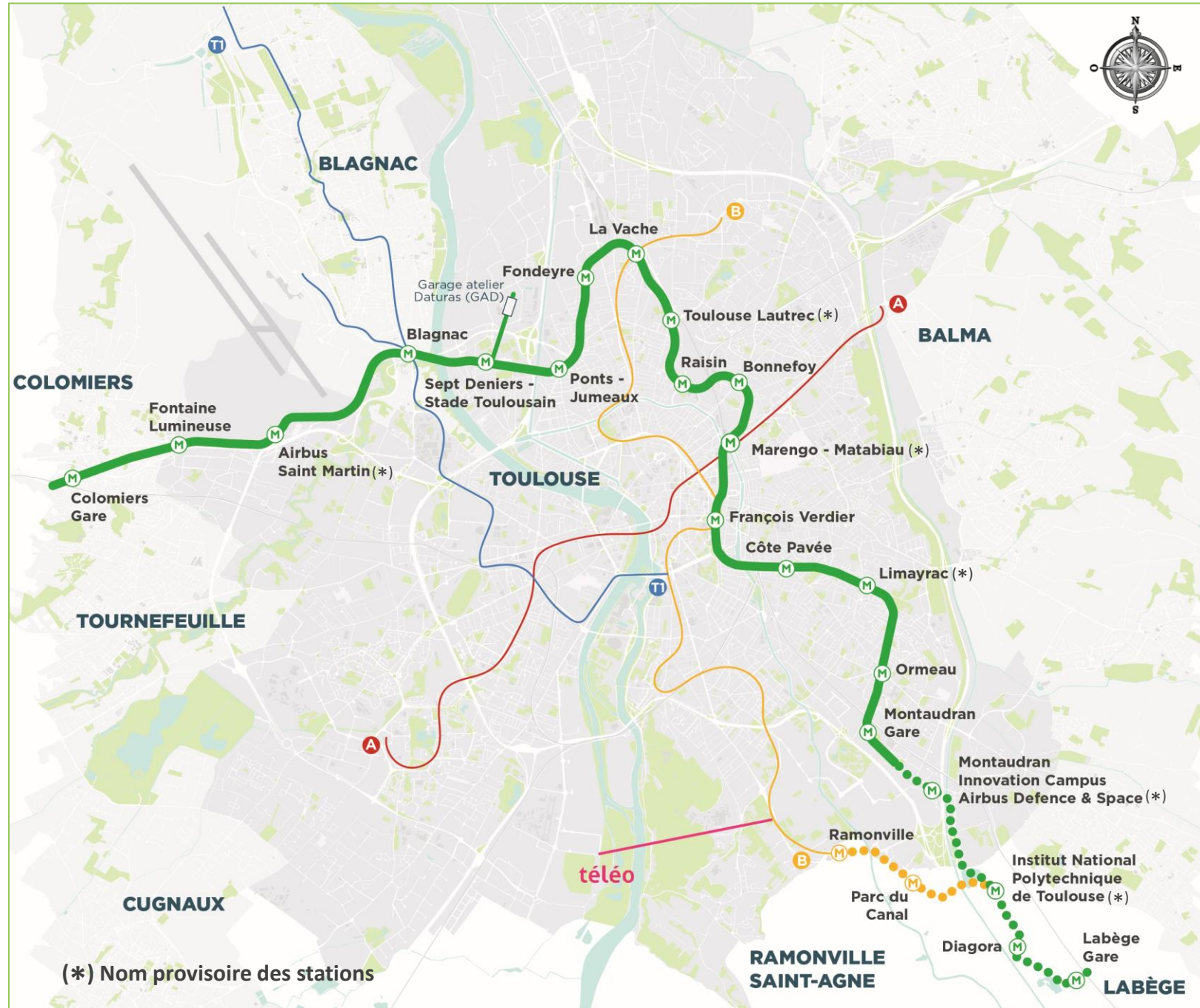

(\*) Nom provisoire des stations



# LE PLANNING DU PROJET : ETUDES ET TRAVAUX

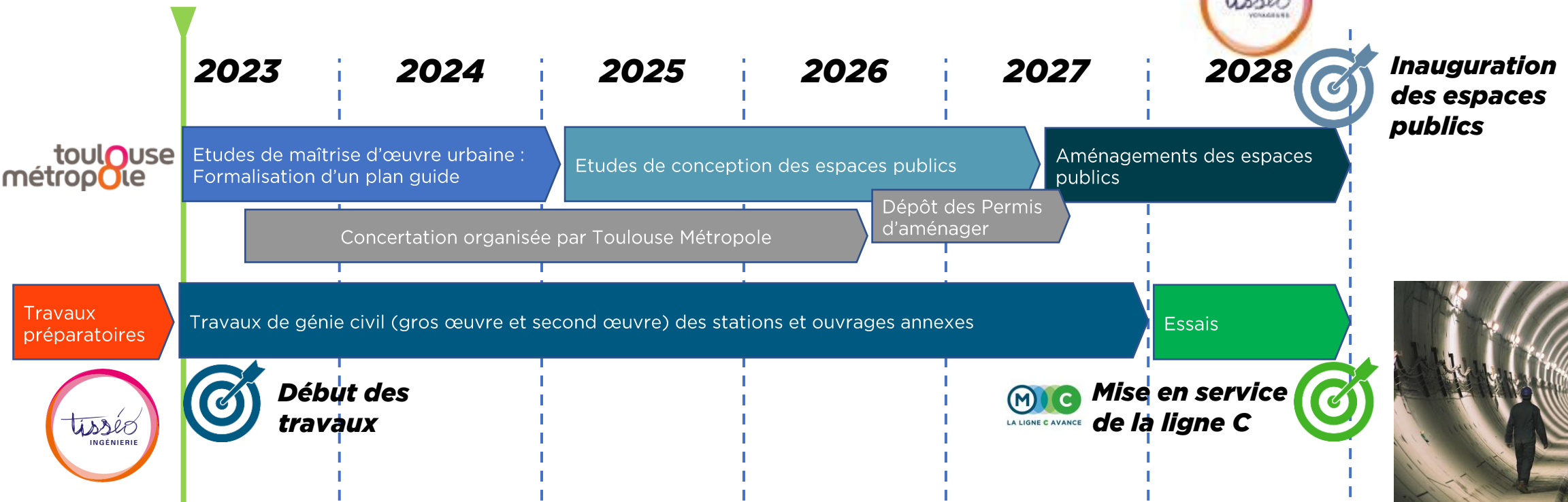
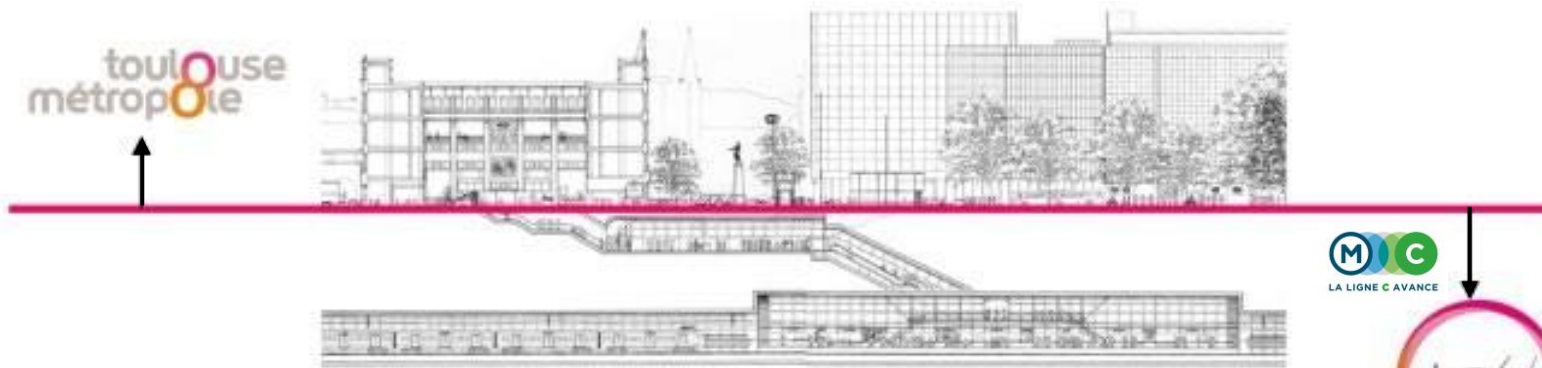



LA LIGNE C AVANCE

# MATERIEL ROULANT



**Jusqu'à**

**85**

**secondes**



Intervalle  
évolutif

**80**

**km/h**



Vitesse  
Maximale

**36**

**mètres**



Longueur de  
la rame

**40**

**km/h**



Vitesse  
Commerciale





# MATERIEL ROULANT

## + DE CONFORT



**2,7  
mètres**



**+ Large**



**Confort  
thermique**



**+ de fluidité et  
de sécurité**



**Entièrement  
accessible**

# PHASES DE TRAVAUX DE LA LIGNE C

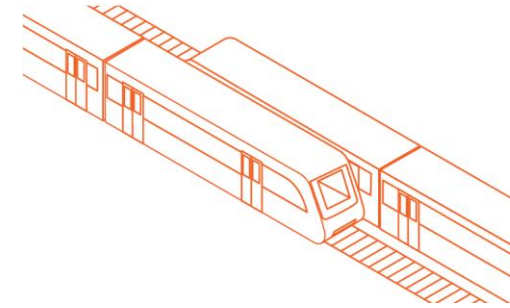
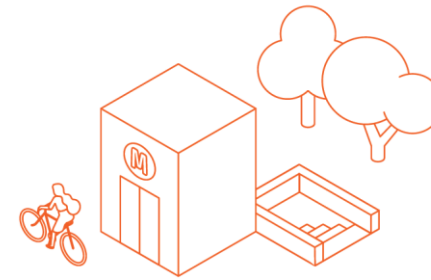
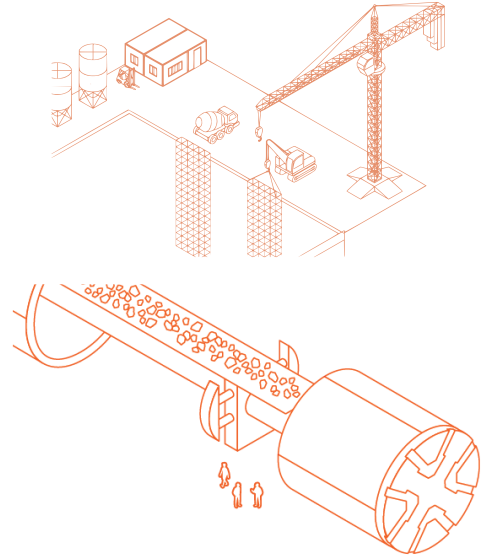
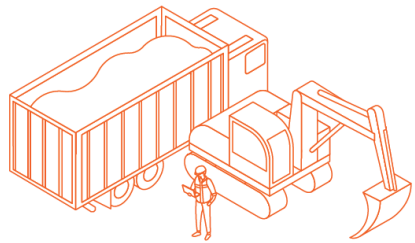

2022

2023



2026

2027

2028

**TRAVAUX  
PREPARATOIRES**

**TRAVAUX  
DE CREATION DES  
TUNNELS ET DES  
STATIONS**

**AMENAGEMENTS  
ET EQUIPEMENTS**

**ESSAIS ET  
MARCHE A  
BLANC**

**MISE EN SERVICE**





LA LIGNE **C** AVANCE

## LES TRAVAUX DE GENIE CIVIL







LA LIGNE C AVANCE

# RÉALISATION DES STATIONS

**30**  
*mètres*

Profondeur  
moyenne  
des stations

**4 à 8**



Nombre  
d'ascenseurs  
par station

**2 à 16**



Nombre  
d'escaliers  
mécaniques  
par station

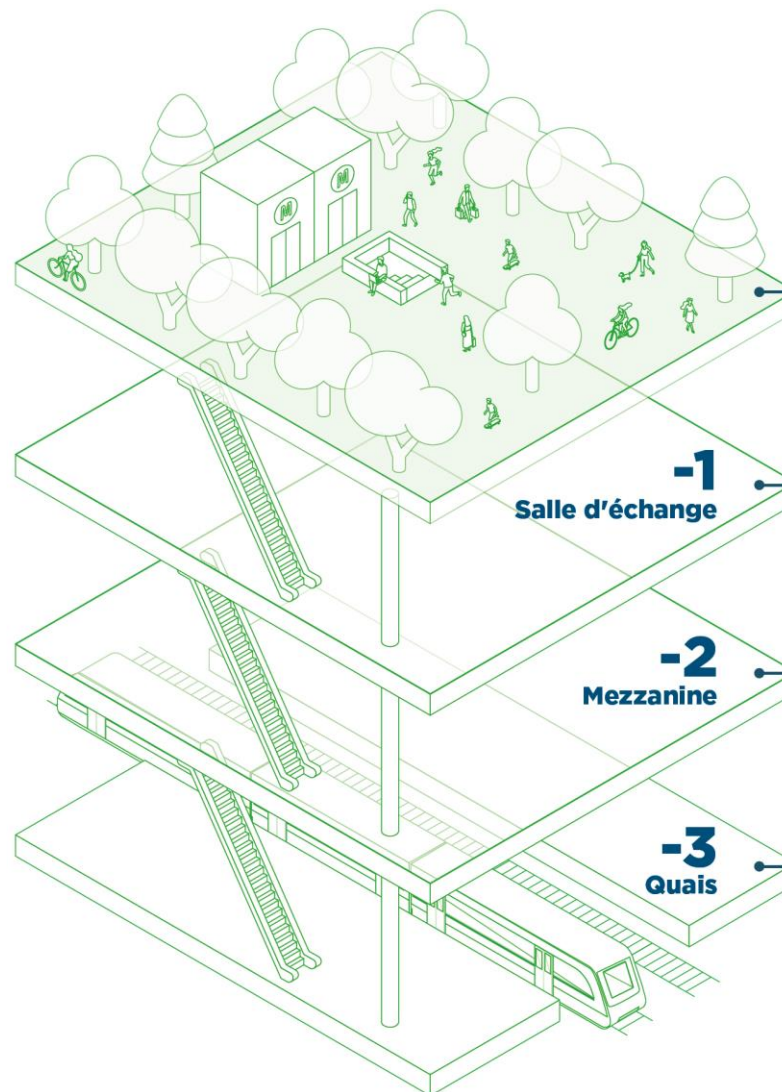



LA LIGNE C AVANCE

# REALISATION DES STATIONS

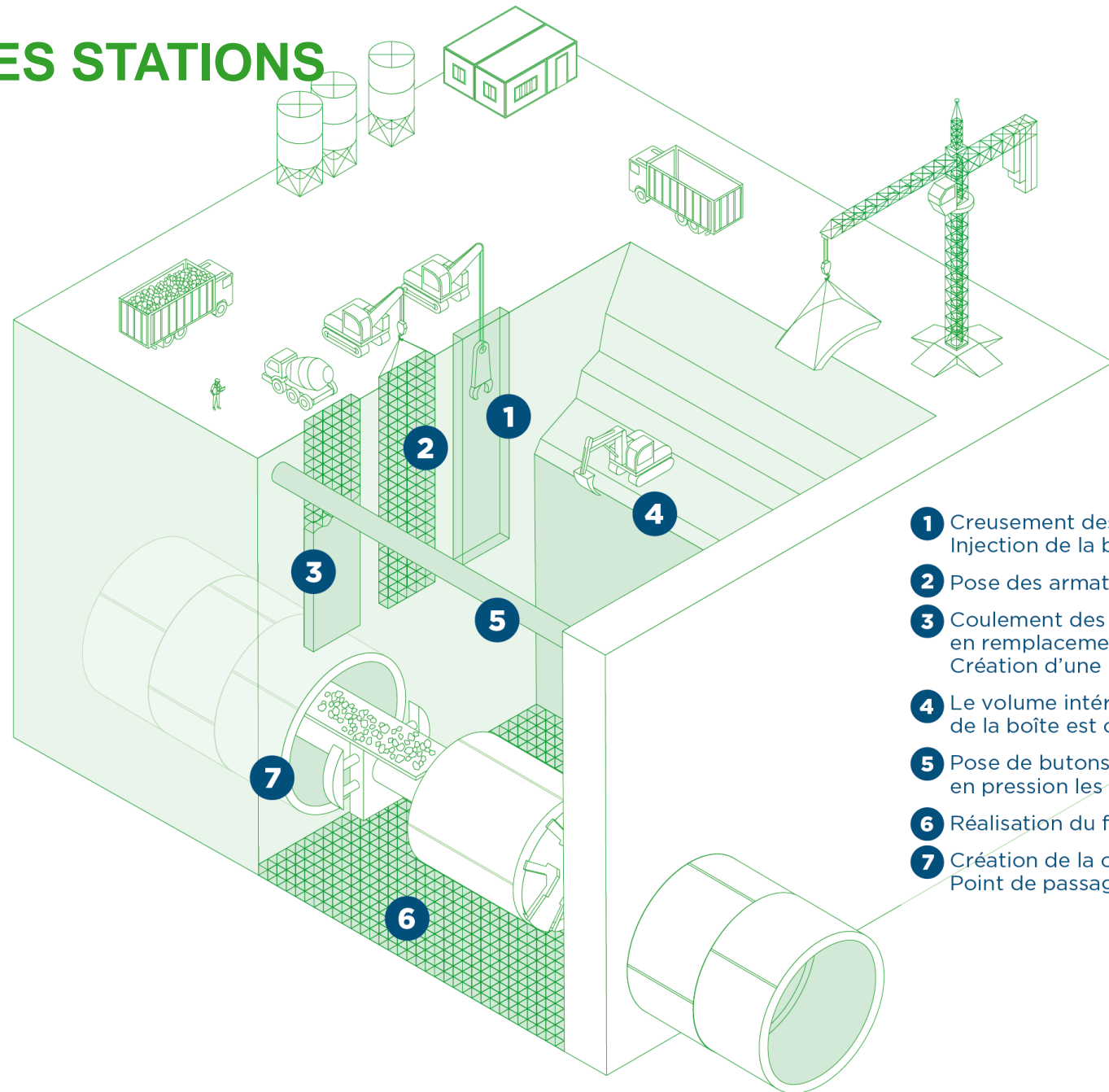

- 1 Creusement des tranchées. Injection de la boue.
- 2 Pose des armatures métalliques.
- 3 Coulement des parois en béton en remplacement de la boue. Création d'une boîte.
- 4 Le volume intérieur de la boîte est creusé.
- 5 Pose de butons pour maintenir en pression les parois.
- 6 Réalisation du fond de la station.
- 7 Création de la cloche. Point de passage du tunnelier.







LA LIGNE C AVANCE

# PHASE DE TRAVAUX DE GÉNIE CIVIL

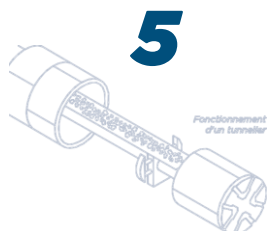

Nombre de tunneliers

250 mètres



Distance parcourue par mois

10 mètres



Diamètre du tunnel

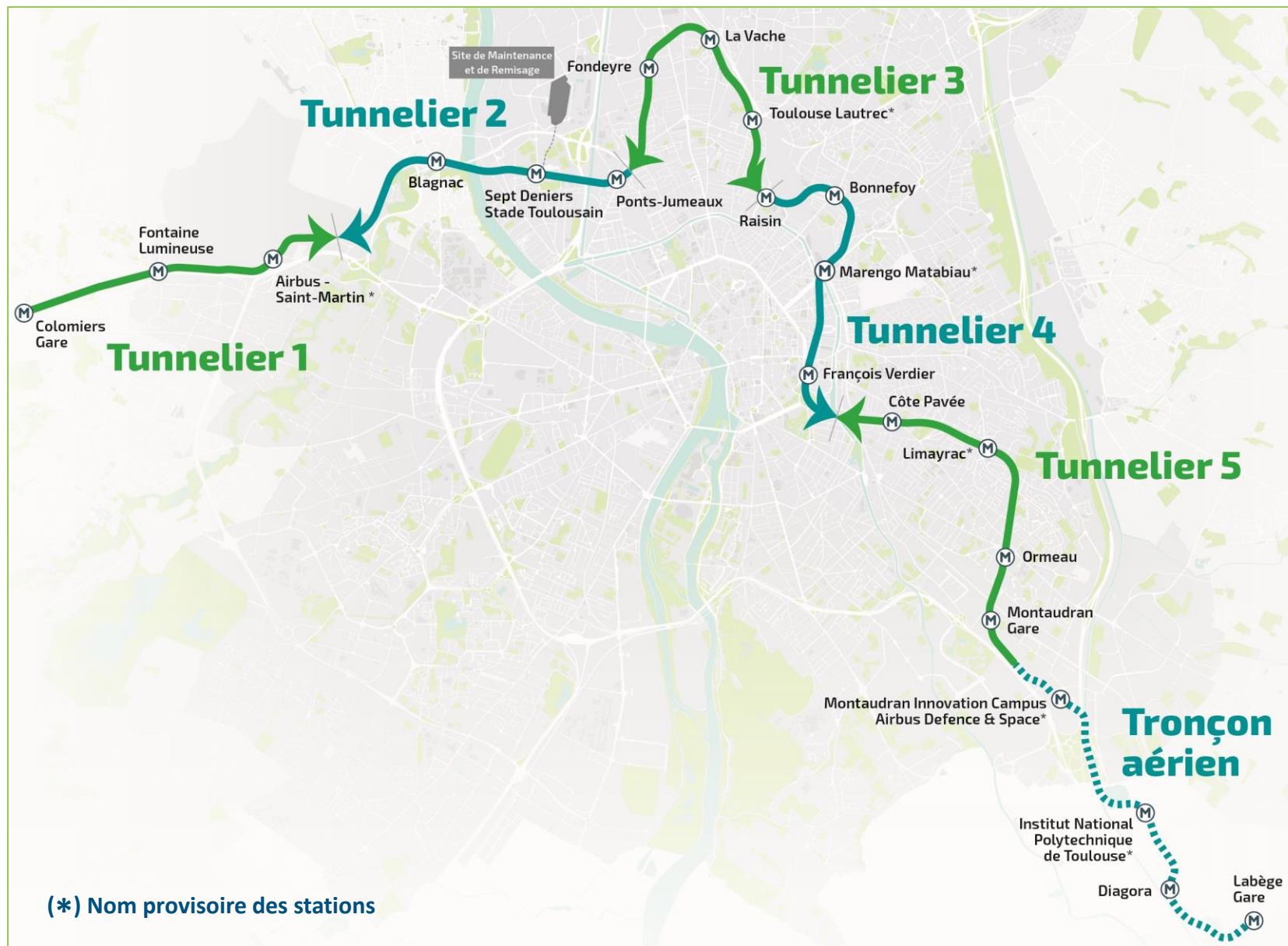

(\* ) Nom provisoire des stations



LA LIGNE C AVANCE

# CREATION DES TUNNELS

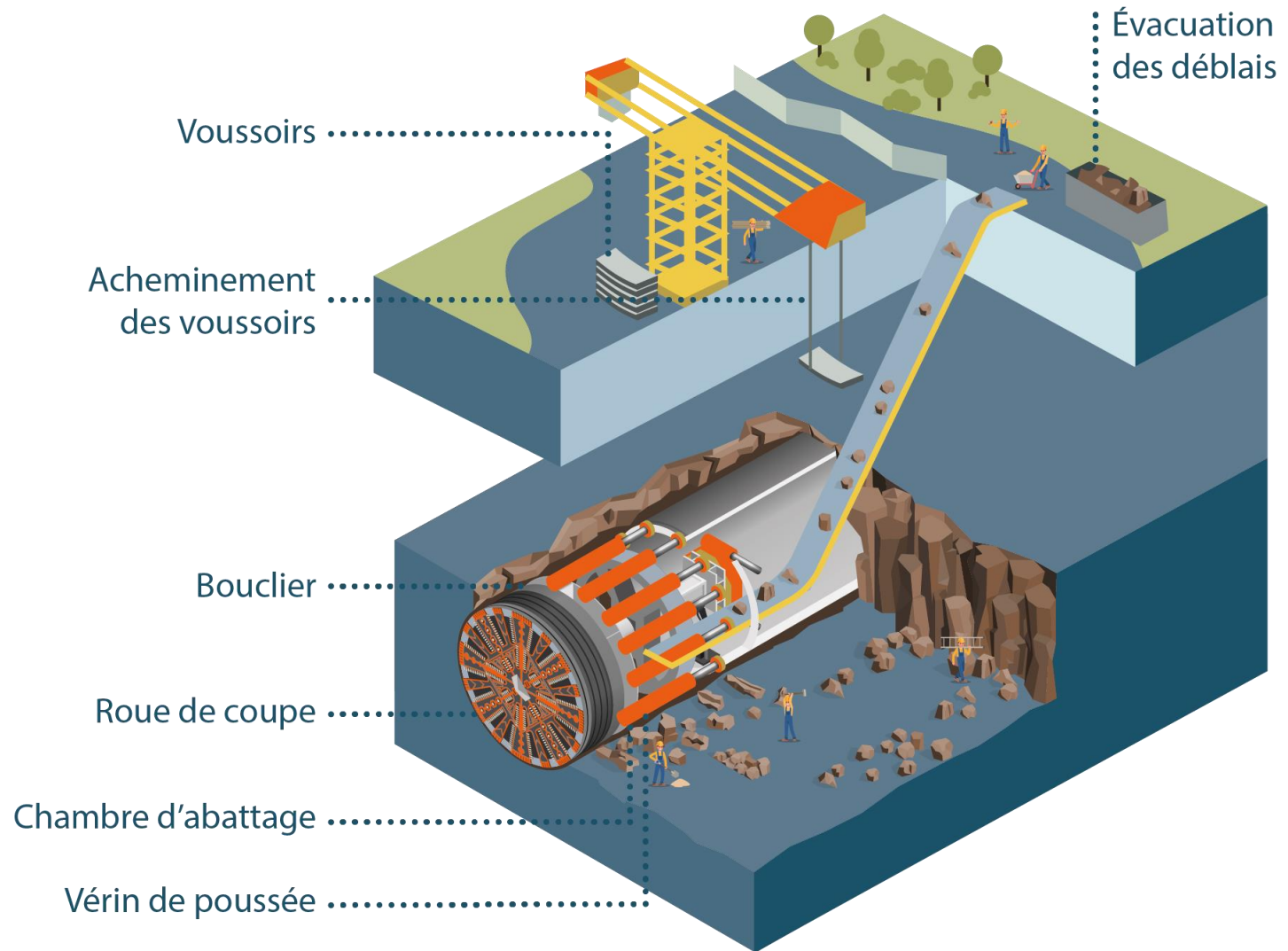







LA LIGNE **C** AVANCE

# LES TRAVAUX DANS VOTRE QUARTIER







LA LIGNE C AVANCE

## LES TRAVAUX DE GÉNIE CIVIL DANS VOTRE QUARTIER

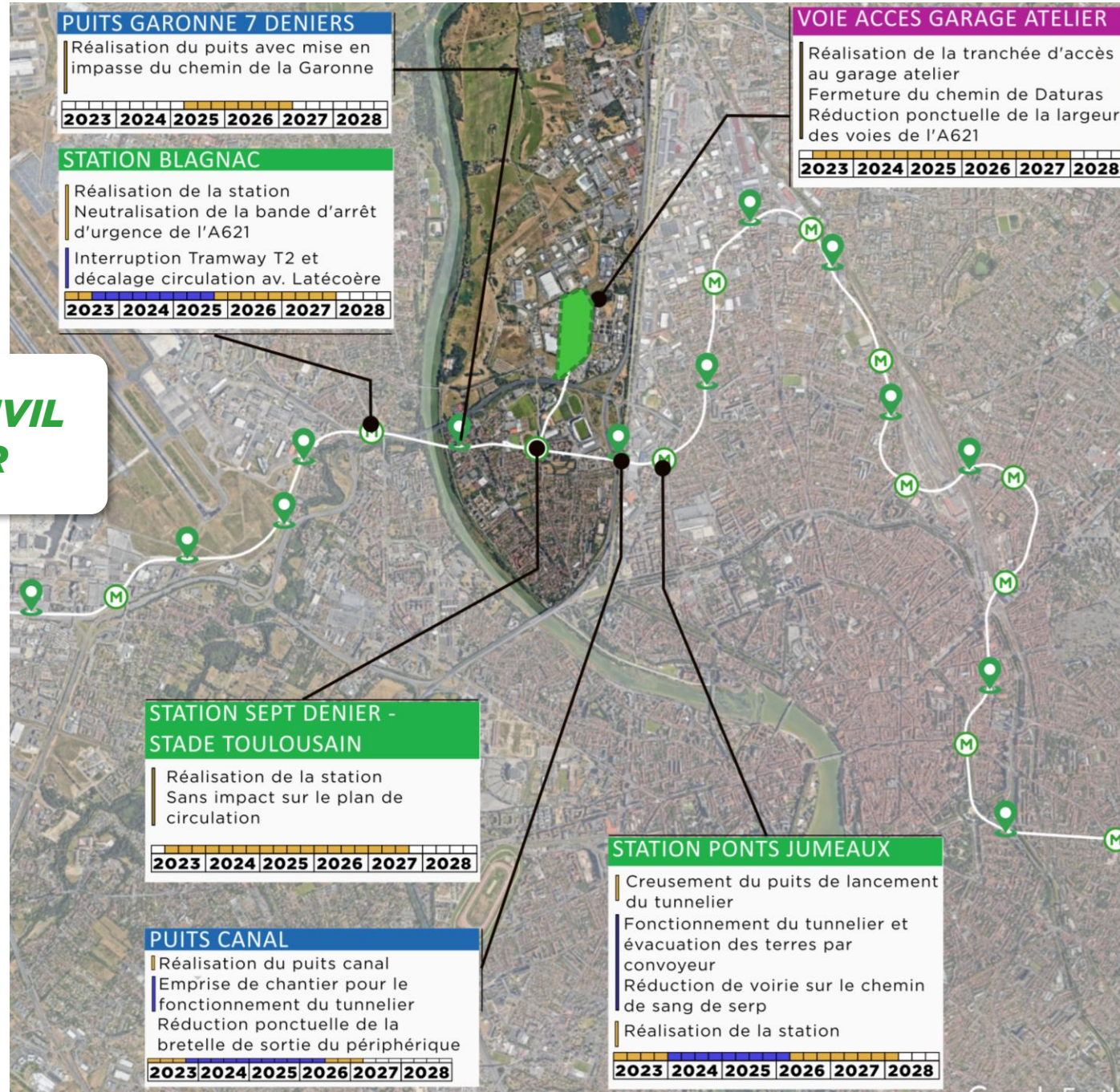

2022

2023

2024

2025

2026

2027

2028

Chronologie Projet M3

Consultations Travaux (Lot 2)

Attribution du marché de gros œuvre

Tvx Prép.

Travaux Puits Garonne Sept Deniers

Tvx PRÉP.

OS de démarrage travaux

INST. DE CHANTIER

Parois moulées, Terrassement, Radier & Rameau

Second œuvre

Tvx. CFA

Essais Equip

Tvx Prép.

Travaux GC Lot 2 - Raccordement SUD

Tvx PRÉP.

Déplacement Réseaux

Démarrage des travaux du raccordement

INST. DE CHANTIER

Tranchée, Parois moulées, Terrassement, Creusement tunnel & Revêtement

M&D du tunnel à l'ensemblier

Tvx. Ensemblier

Tvx Prép.

Travaux Station Sept Deniers - Stade Toulousain

CNPN

Tvx PRÉP.

Démarrage des travaux de la station

INST. DE CHANTIER

Parois moulées, Terrassement & Radier

Arrivée Tunnelier

GC post tunnelier

Travaux ouvrage de débranchement

Second œuvre

Tvx. CFA

Tvx. Ensemblier

Essais Equip

Aménagement du parking relais

Tvx Prép.

Travaux Puits Canal

INST. DE CHANTIER

Démarrage des travaux du puits

Parois moulées, Terrassement, Radier & Rameau

Installation déportée Tunnelier BDS -> PLP

Second œuvre

Tvx. CFA

Essais Equip

Ponts Jumeaux

Tunnelier

PUIT LAPORTE

SEPT DENIERS - STADE TOULOUSAIN

BLAGNAC







LA LIGNE **C** AVANCE

## LES SITES DE TRAVAUX EN 2023







LA LIGNE C AVANCE

# TRAVAUX DE GENIE CIVIL

## RÉALISATION DE LA STATION SEPT DENIERS - STADE TOULOUSAIN



Hypothèse d'aménagement

Image d'étude - janvier 2023 ; © Beview / Tisséo Collectivités  
TAILLANDIER ARCHITECTES / Tisséo Ingénierie.





LA LIGNE C AVANCE

# SITE DE LA STATION SEPT DENIERS – STADE TOULOUSAIN

**PHASE 1**  
**MARS 2023 – FIN 2024**



(1) : dates prévisionnelles qui seront confirmées dans les flashs info travaux



**PHASE 2023 - 2028**



## Quoi de plus

**Septembre 2023**



**Fin des travaux de génie civil du puits**

**Oct.2023 – mi 2026**

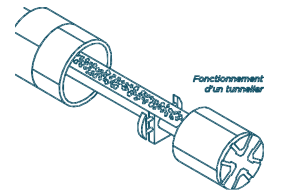

**Site utilisé comme base chantier d'un tunnelier**





LA LIGNE C AVANCE

# RÉALISATION DU BRANCHEMENT VERS LE GARAGE ATELIER

**PÉRIODE DE TRAVAUX**  
**AVRIL 2023 - MI 2025**



**Pour aller plus loin**

**Traversée de l'A621 sans  
coupure de circulation**

**Tunnel creusé sous la voirie**

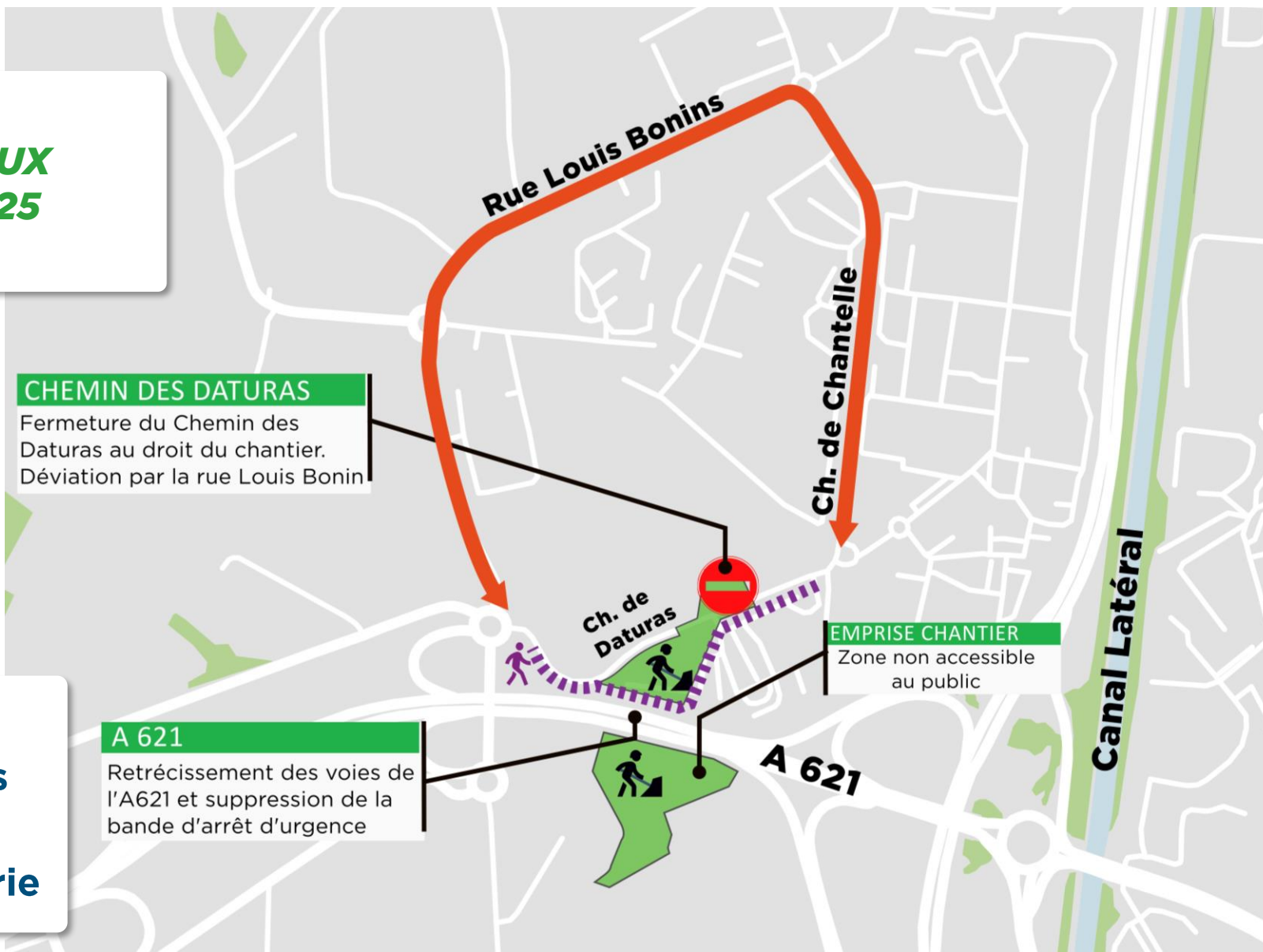



LA LIGNE C AVANCE

# LE GARAGE ATELIER DATURAS

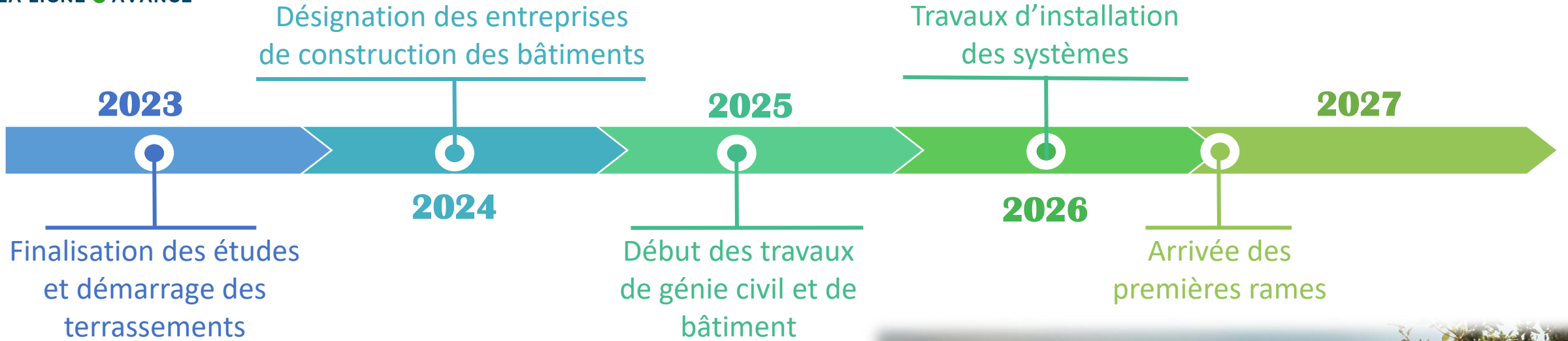

**Jusqu'à 58**



Nombre de rames de métro stationnées dont **34 à la mise en service**

**12 Ha**

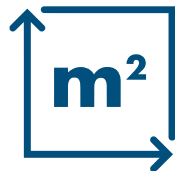

Surface totale du Garage Atelier

**20 000 m²**



La surface des bâtiments nécessaires à l'exploitation et à la maintenance du métro







LA LIGNE **C** AVANCE

## LES DISPOSITIFS D'ACCOMPAGNEMENT





LA LIGNE C AVANCE

## ENVIRONNEMENT DE CHANTIER

### Le dispositif de contrôle

Pendant la durée du chantier Tisséo va déployer **une surveillance du chantier** pour s'assurer du respect du contrat et notamment sur les engagements pris lors de l'enquête environnementale sur plusieurs thématiques.

Cette surveillance est réalisée au travers :

/ Obligation **d'autocontrôle** de la part de l'entreprise

/ Surveillance du respect des obligations par le Maître d'Œuvre

/ **Second regard** de Tisséo soit par ses propres moyens, soit en faisant intervenir des prestataires spécialisés

#### Végétaux



Protection des arbres

#### Eau



Protection des ressources

#### Acoustique



Surveillance du bruit et des vibrations

#### Propreté



Surveillance de la tenue de chantier et des émissions de poussières

#### Mobilités actives



Jalonnement des itinéraires adaptés

#### Information



Une signalétique adaptée sur le chantier



Contrôle des populations de rongeurs

#### Faune



Protection des espèces

#### Horaires



Des horaires de travail encadrés







Réunions  
publiques /  
Evènements



Flashes information  
travaux à chaque  
étape du chantier



Des équipes de  
médiateurs sur  
le terrain

**Site  
internet**



Dédié à  
l'opération

[www.projetsmetro.tisseo.fr](http://www.projetsmetro.tisseo.fr)

**3**



A partir du mois de mai  
3 Maisons du métro à  
Toulouse, Colomiers et  
Labège



## Signalétique sur chantier

Implanté sur le chantier ou à proximité  
pour **informer les riverains et usagers** sur  
le projet, le chantier et les guider

Des **flashes information** travaux pour  
informer sur les phases à venir des  
travaux et sur les évolutions du  
fonctionnement du quartier



LA LIGNE C AVANCE

# UN PROJET À VOTRE ÉCOUTE



Adresse mail spécifique



Un numéro téléphonique pour répondre aux urgences



Service d'aide aux riverains



Des équipes de médiateurs sur le terrain

**Février 2023**

Mise en place de la commission amiable d'indemnisation des commerçants



## Le médiateur

Acteur central de l'accompagnement autour des chantiers

A l'écoute des riverains et des commerçants pour répondre aux préoccupations sur le terrain et répondre aux mails

Transmet l'information sur les évolutions du fonctionnement du chantier



**0 800 744 331**

Service & appel gratuits





MERCI DE VOTRE ATTENTION

Pour toute question liée aux travaux, **un médiateur est à votre écoute**

**Aziz Khelifi**

de 8h30 à 17h30, du lundi au vendredi

au 05 61 14 48 50

[aziz.khelifi@tisseo-ingenierie.fr](mailto:aziz.khelifi@tisseo-ingenierie.fr)

Pour toute urgence en dehors de ces horaires :

0 800 744 331

Service & appel  
gratuits

[www.projetsmetro.tisseo.fr](http://www.projetsmetro.tisseo.fr)





Société de la Mobilité de l'Agglomération Toulousaine