



LA LIGNE C AVANCE

Ce support a été présenté lors d'une réunion publique avant la décision relative aux noms définitifs des stations. Les noms des stations repris dans le support ne sont donc pas à jour.

Chantier métro présentation du projet

Toulouse Centre

Quartier 1.1 : Capitole, Arnaud
Bernard, Carmes

Quartier 1.3 : Les Chalets, Bayard,
Belfort, Saint-Aubin, Dupuy



Société de la Mobilité de l'Agglomération Toulousaine / 13 mars 2023



LA LIGNE C AVANCE

LE PROJET DE LA LIGNE C





LA LIGNE C AVANCE

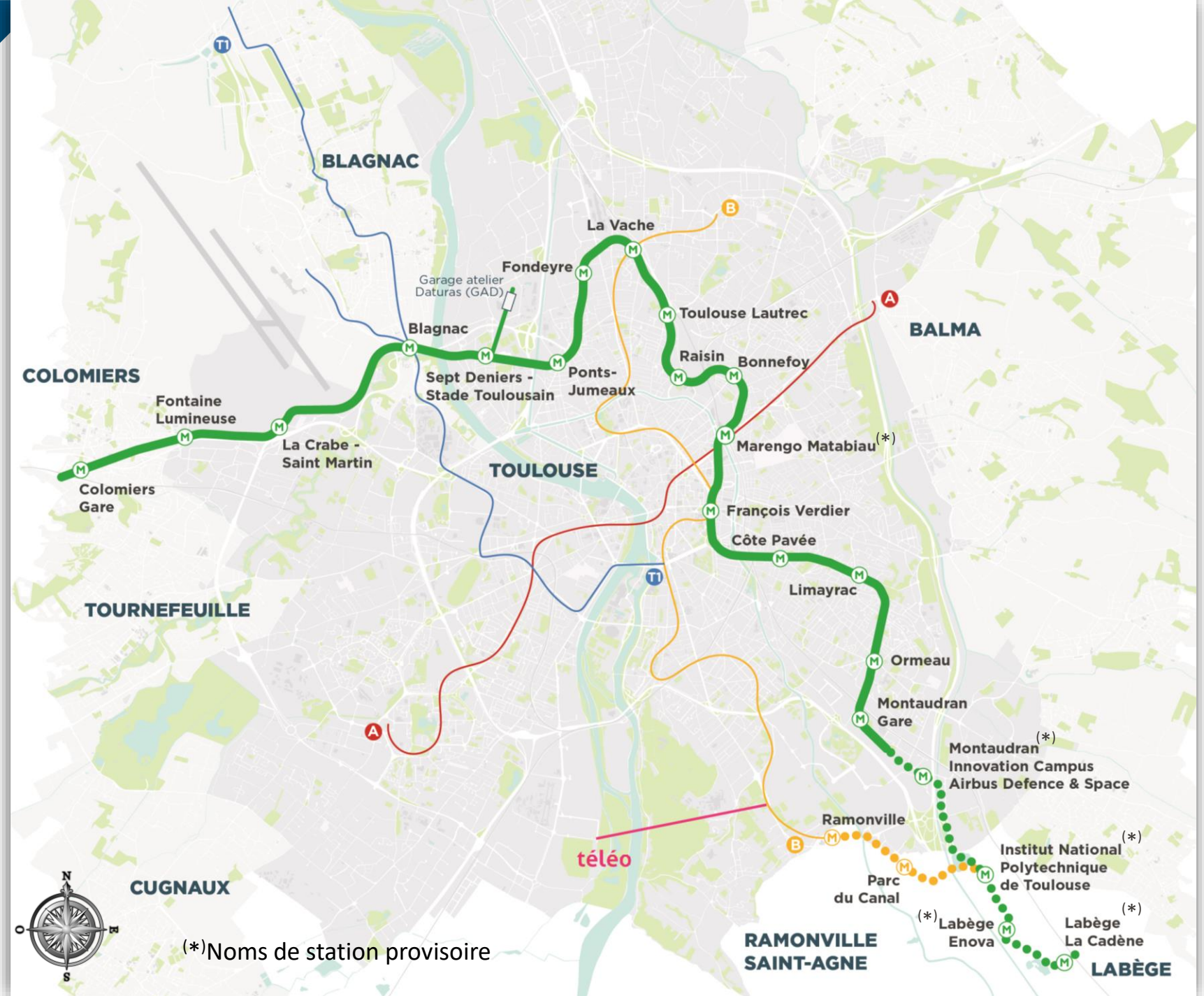

(*)Noms de station provisoire



LE PLANNING DU PROJET : ETUDES ET TRAVAUX

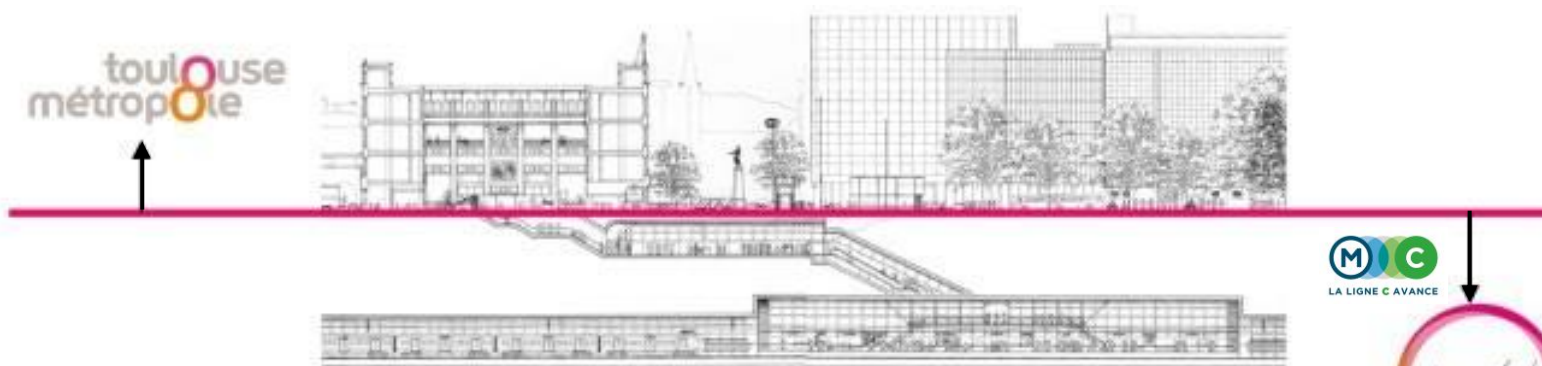

2023

2024

2025

2026

2027

2028



**Inauguration
des espaces
publics**

toulouse
métropole

Poursuite des études de conception des espaces publics et lancement des consultations travaux

Aménagements des espaces publics

Concertation organisée par Toulouse Métropole

Dépôt du Permis
d'aménager

Travaux
préparatoires

Travaux de génie civil (gros œuvre et second œuvre) des stations et ouvrages annexes

Essais



**Début des
travaux**



**Mise en service
de la ligne C**





LA LIGNE C AVANCE

MATERIEL ROULANT



Jusqu'à
85
secondes



Intervalle
évolutif

80
km/h



Vitesse
Maximale

36
mètres



Longueur de
la rame

40
km/h



Vitesse
Commerciale



MATERIEL ROULANT

+ DE CONFORT



**2,7
mètres**



+ Large



**Confort
thermique**



**+ de fluidité et
de sécurité**



**Entièrement
accessible**

PHASES DE TRAVAUX DE LA LIGNE C

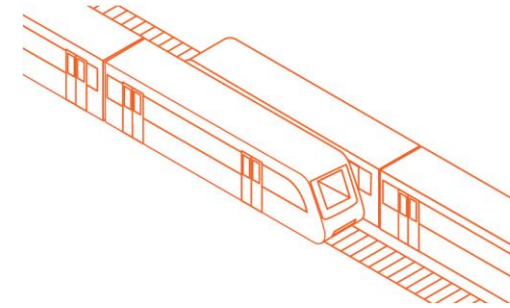
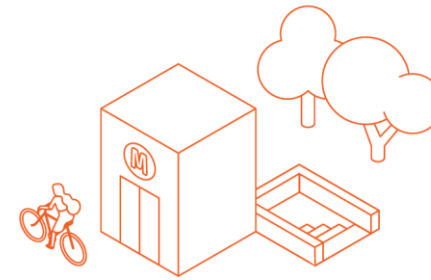
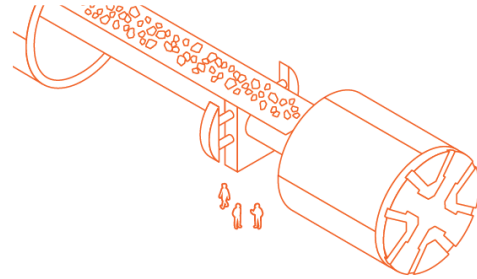
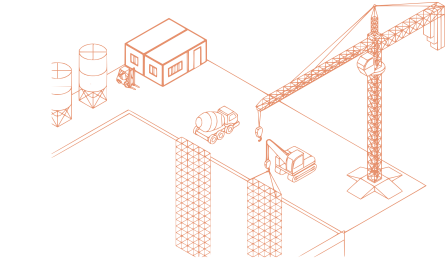
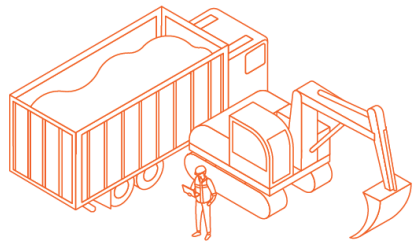

2022

2023



2026

2027

2028

**TRAVAUX
PREPARATOIRES**

**TRAVAUX
DE GENIE CIVIL**

**AMENAGEMENTS
ET EQUIPEMENTS**

**ESSAIS ET
MARCHE A BLANC**



LA LIGNE **C** AVANCE

LES TRAVAUX DE GENIE CIVIL





LA LIGNE C AVANCE

RÉALISATION DES STATIONS

30
mètres

Profondeur
moyenne
des stations

4 à 8



Nombre
d'ascenseurs
par station

2 à 16



Nombre
d'escaliers
mécaniques
par station

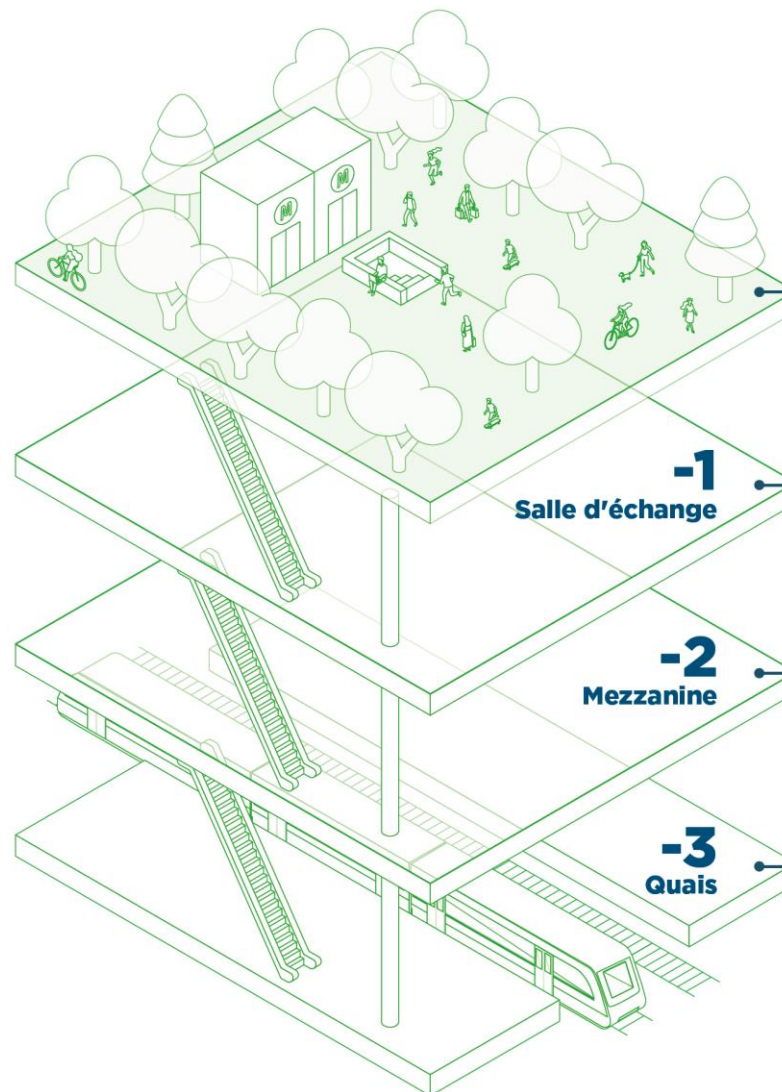



LA LIGNE C AVANCE

REALISATION DES STATIONS

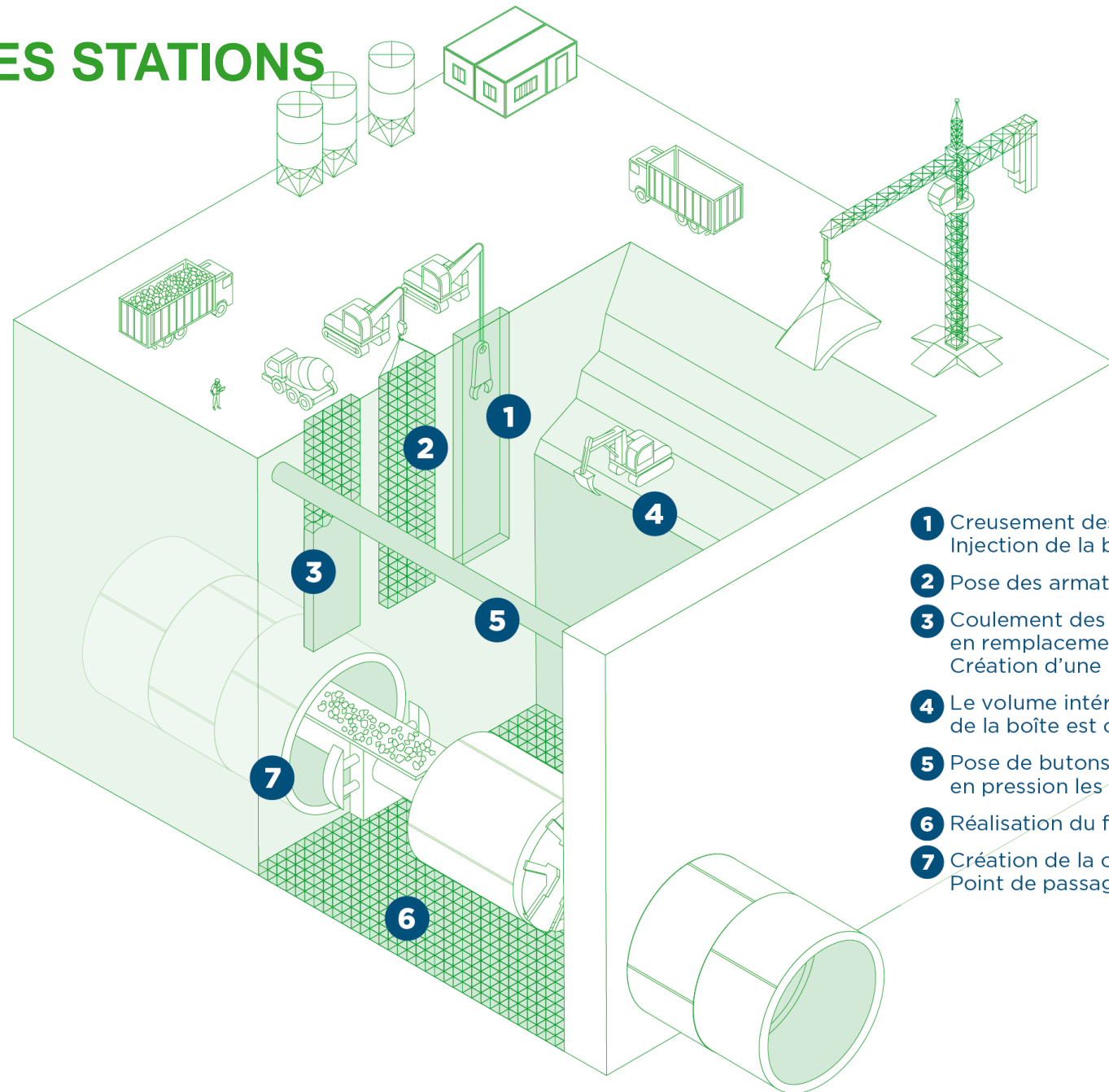

- 1 Creusement des tranchées.
Injection de la boue.
- 2 Pose des armatures métalliques.
- 3 Coulement des parois en béton
en remplacement de la boue.
Création d'une boîte.
- 4 Le volume intérieur
de la boîte est creusé.
- 5 Pose de butons pour maintenir
en pression les parois.
- 6 Réalisation du fond de la station.
- 7 Création de la cloche.
Point de passage du tunnelier.





LA LIGNE C AVANCE

CREATION DES TUNNELS

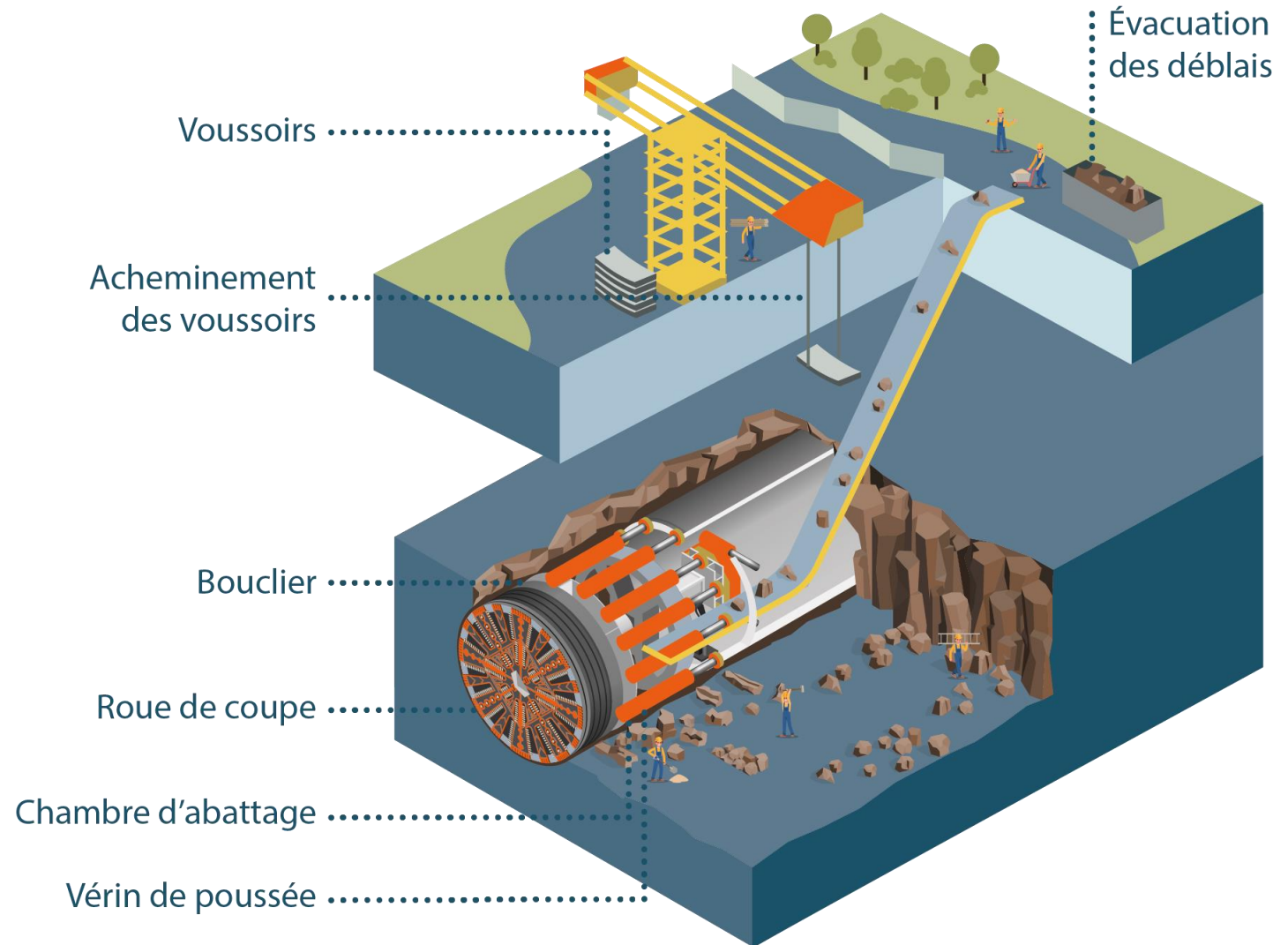



LA LIGNE C AVANCE

PHASE DE TRAVAUX DE GÉNIE CIVIL

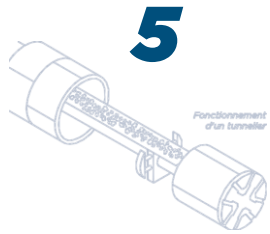

Nombre de tunneliers

250 mètres



Distance parcourue par mois

10 mètres



Diamètre du tunnel





LA LIGNE C AVANCE

CREATION D'UN PUIT

Place Wilson



Un puits quesaco ?

Comme sur les lignes A et B, la 3^{ème} ligne disposera de puits de ventilation et de secours. Ces ouvrages souterrains sont nécessaires dès que la distance entre deux stations devient importante. Ils ventilent le tunnel et permettent aux pompiers d'y accéder en cas d'incendie pompiers.

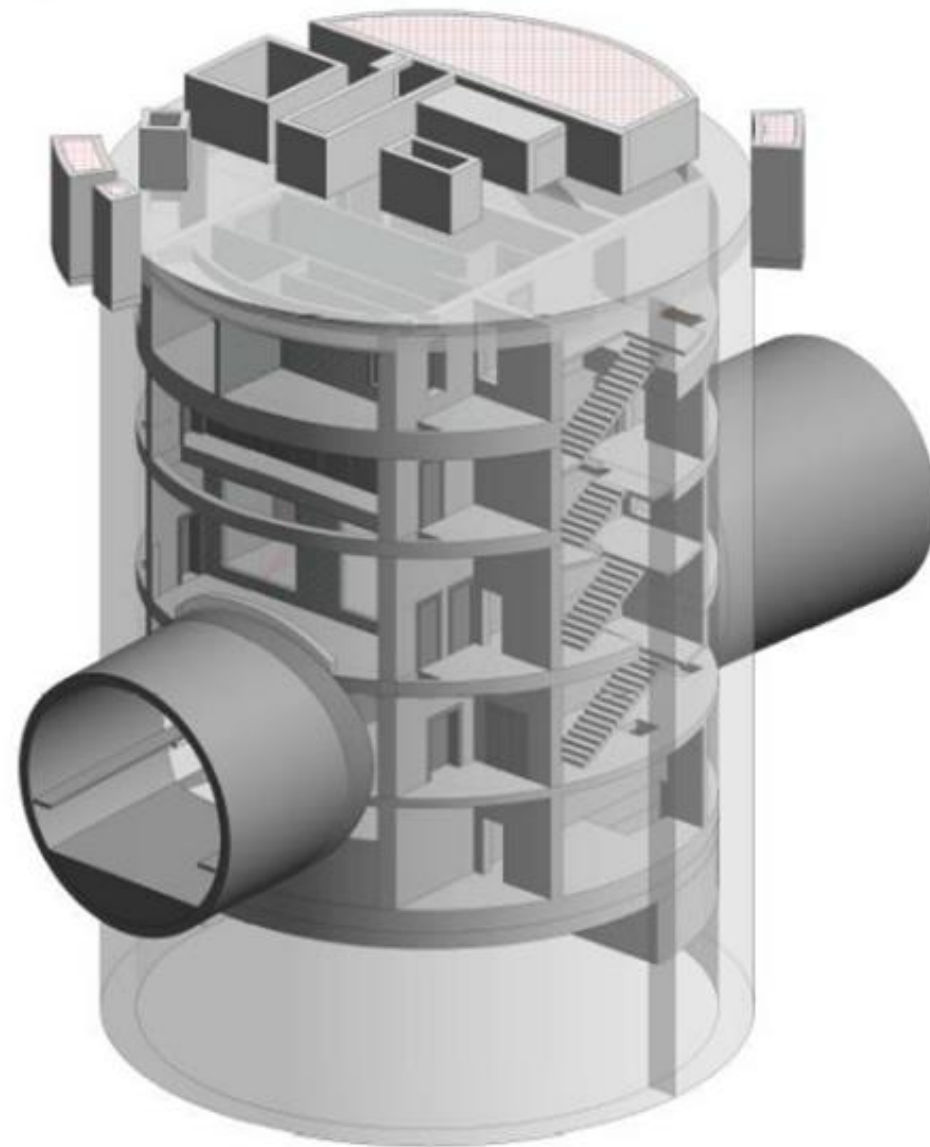





LA LIGNE **C** AVANCE

LES TRAVAUX DANS VOTRE QUARTIER





LA LIGNE C AVANCE

LES TRAVAUX DE GÉNIE CIVIL DANS VOTRE QUARTIER

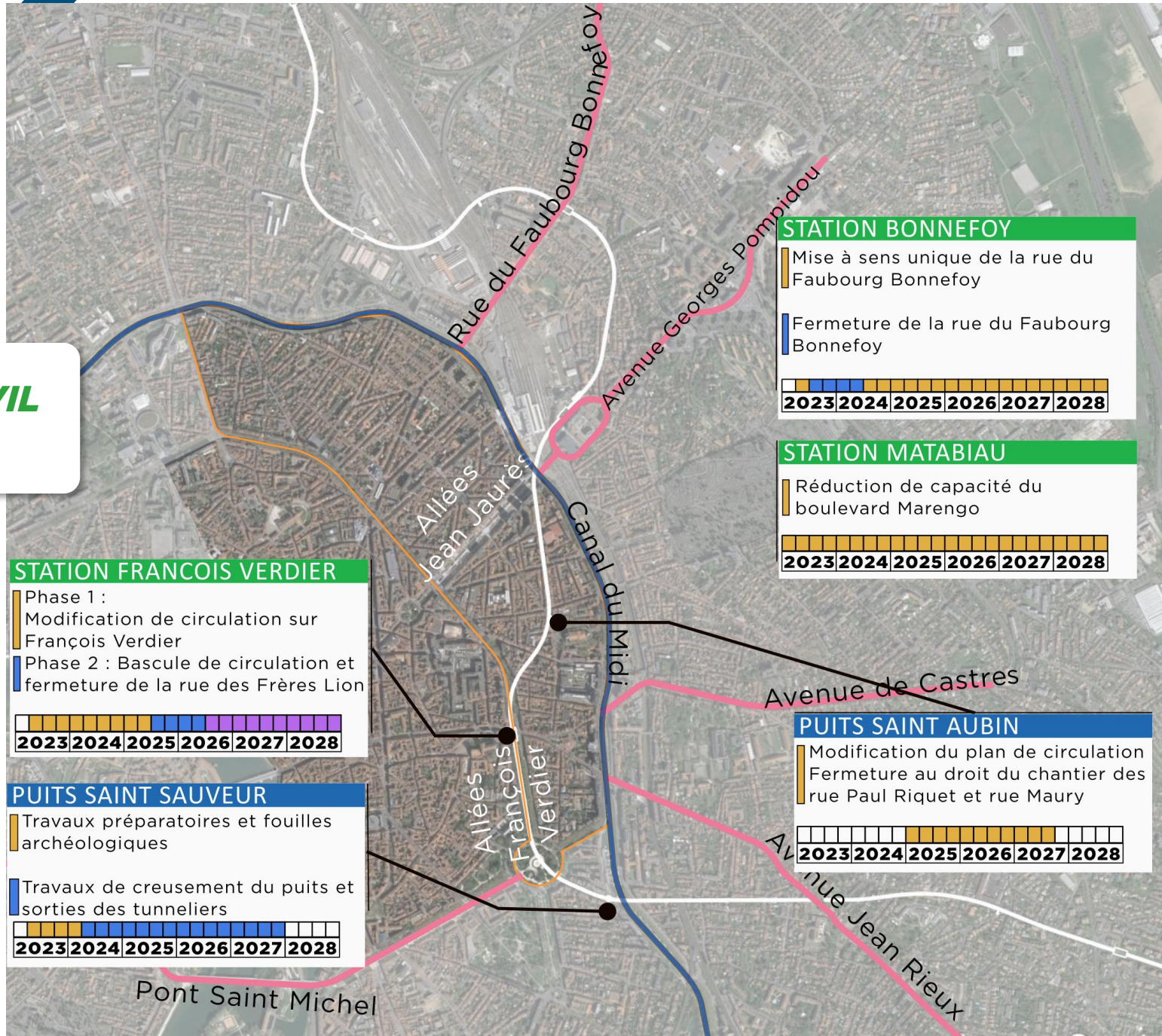

STATION BONNEFOY

- Mise à sens unique de la rue du Faubourg Bonnefoy
- Fermeture de la rue du Faubourg Bonnefoy

■	■	■	■	■	■	■	■
2023	2024	2025	2026	2027	2028		

STATION MATABIAU

- Réduction de capacité du boulevard Marengo

■	■	■	■	■	■	■	■
2023	2024	2025	2026	2027	2028		

STATION FRANCOIS VERDIER

- Phase 1 : Modification de circulation sur François Verdier
- Phase 2 : Bascule de circulation et fermeture de la rue des Frères Lion

■	■	■	■	■	■	■	■
2023	2024	2025	2026	2027	2028		

PUITS SAINT SAUVEUR

- Travaux préparatoires et fouilles archéologiques
- Travaux de creusement du puits et sorties des tunneliers

■	■	■	■	■	■	■	■
2023	2024	2025	2026	2027	2028		

PUITS SAINT AUBIN

- Modification du plan de circulation
- Fermeture au droit du chantier des rue Paul Riquet et rue Maury

■	■	■	■	■	■	■	■
2023	2024	2025	2026	2027	2028		



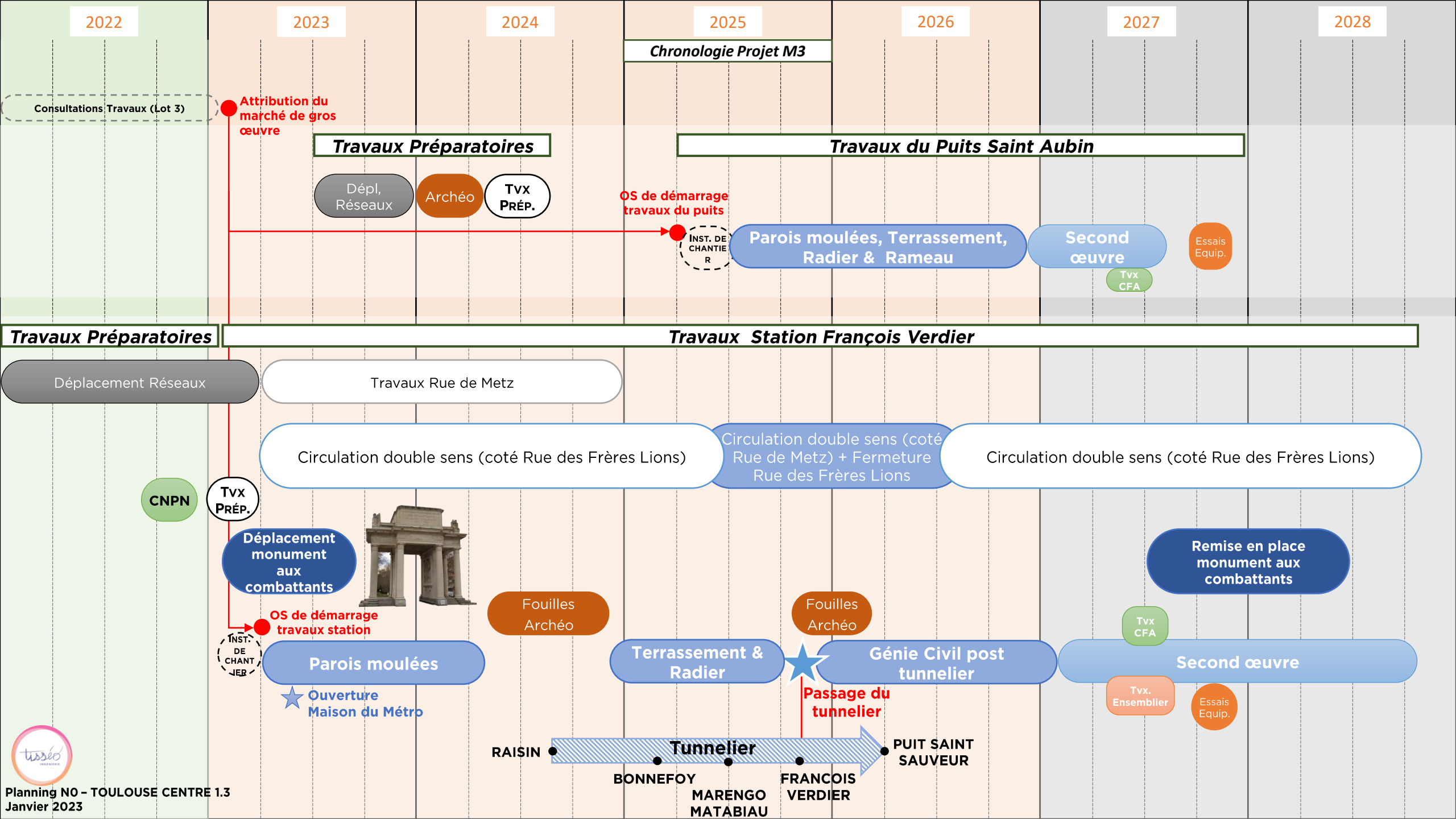

2022

2023

2024

2025

2026

2027

2028

Chronologie Projet M3

Consultations Travaux (Lot 3)

Attribution du marché de gros œuvre

Travaux Préparatoires

Dépl, Réseaux Archéo TVX PRÉP.

Travaux du Puits Saint Aubin

OS de démarrage travaux du puits

INST. DE CHANTIER

Parois moulées, Terrassement, Radier & Rameau

Second œuvre

Essais Equip.

Tvx CFA

Travaux Préparatoires

Travaux Station François Verdier

Déplacement Réseaux

Travaux Rue de Metz

Circulation double sens (coté Rue des Frères Lions)

Circulation double sens (coté Rue de Metz) + Fermeture Rue des Frères Lions

Circulation double sens (coté Rue des Frères Lions)

CNPN

TVX PRÉP.

Déplacement monument aux combattants



OS de démarrage travaux station

INST. DE CHANTIER

Parois moulées

★ Ouverture Maison du Métro

Fouilles Archéo

Terrassement & Radier

Fouilles Archéo

Génie Civil post tunnelier

★ Passage du tunnelier

Remise en place monument aux combattants

Tvx CFA

Second œuvre

Tvx. Ensemblier

Essais Equip.

RAISIN Tunnelier PUIT SAINT SAUVEUR

BONNEFOY MARENGO MATABIAU FRANCOIS VERDIER





LA LIGNE C AVANCE

TRAVAUX DE GENIE CIVIL

**RÉALISATION DE LA STATION
FRANÇOIS VERDIER ET
DÉPLACEMENT DU MONUMENT
AUX COMBATTANTS**



Hypothèse d'aménagement

Image d'étude - janvier 2023 ; © Beview / Tisséo Collectivités
BAU / Toulouse Métropole





DÉPLACEMENT DU MONUMENT À LA GLOIRE AUX COMBATTANTS

- **En cours** Travaux préparatoires au déplacement
- **Printemps** Création d'une structure métallique autour du Monument
- **Été 2023** Déplacement sur un convoi de remorques modulaires autopropulsées
- **2027** Déplacement du monument jusqu'à sa position d'origine

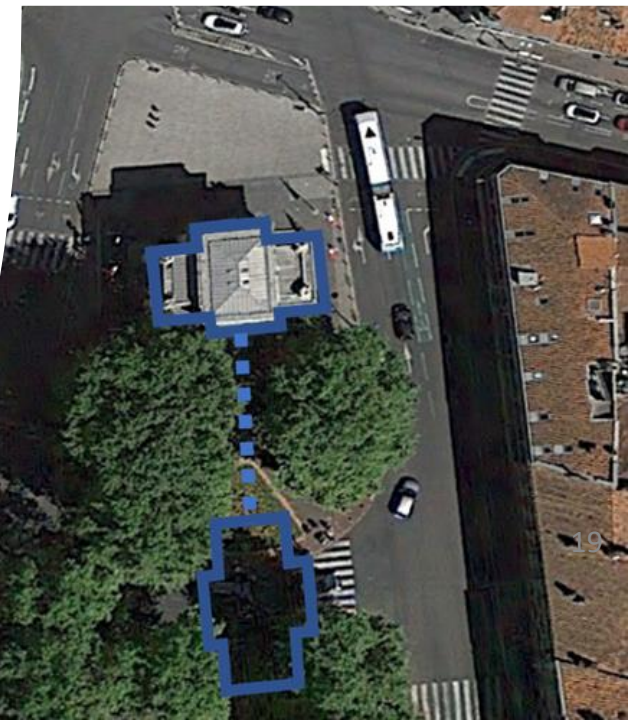
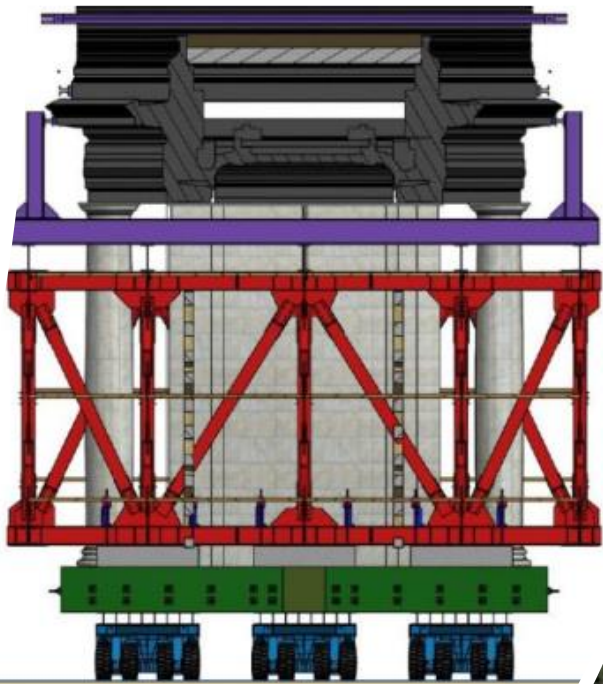
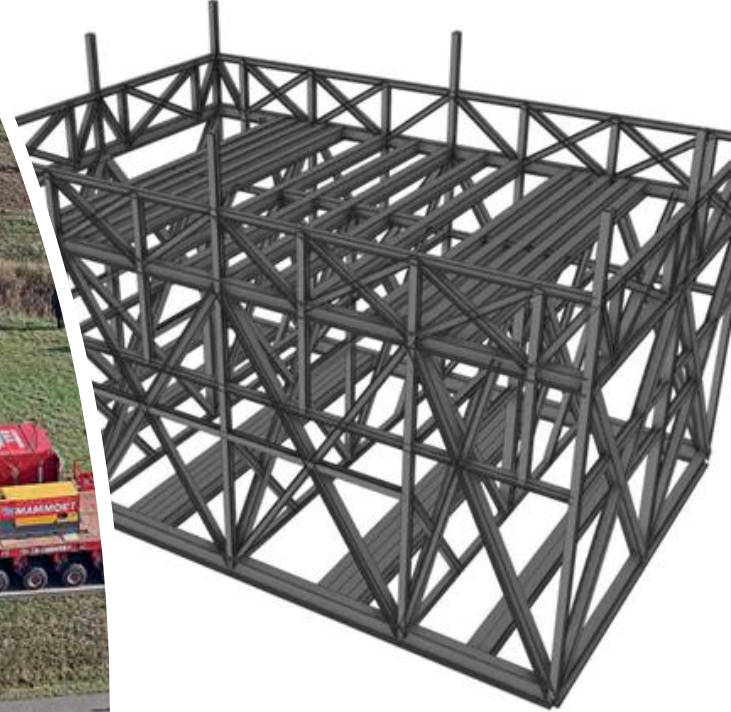

**PHASE 1 - MARS 2023⁽¹⁾
- DÉCEMBRE 2025**

Plan de circulation du quartier

Une phase
d'observation
et
de concertation
à venir

(1) : dates prévisionnelles
qui seront confirmées dans
les flashs info travaux

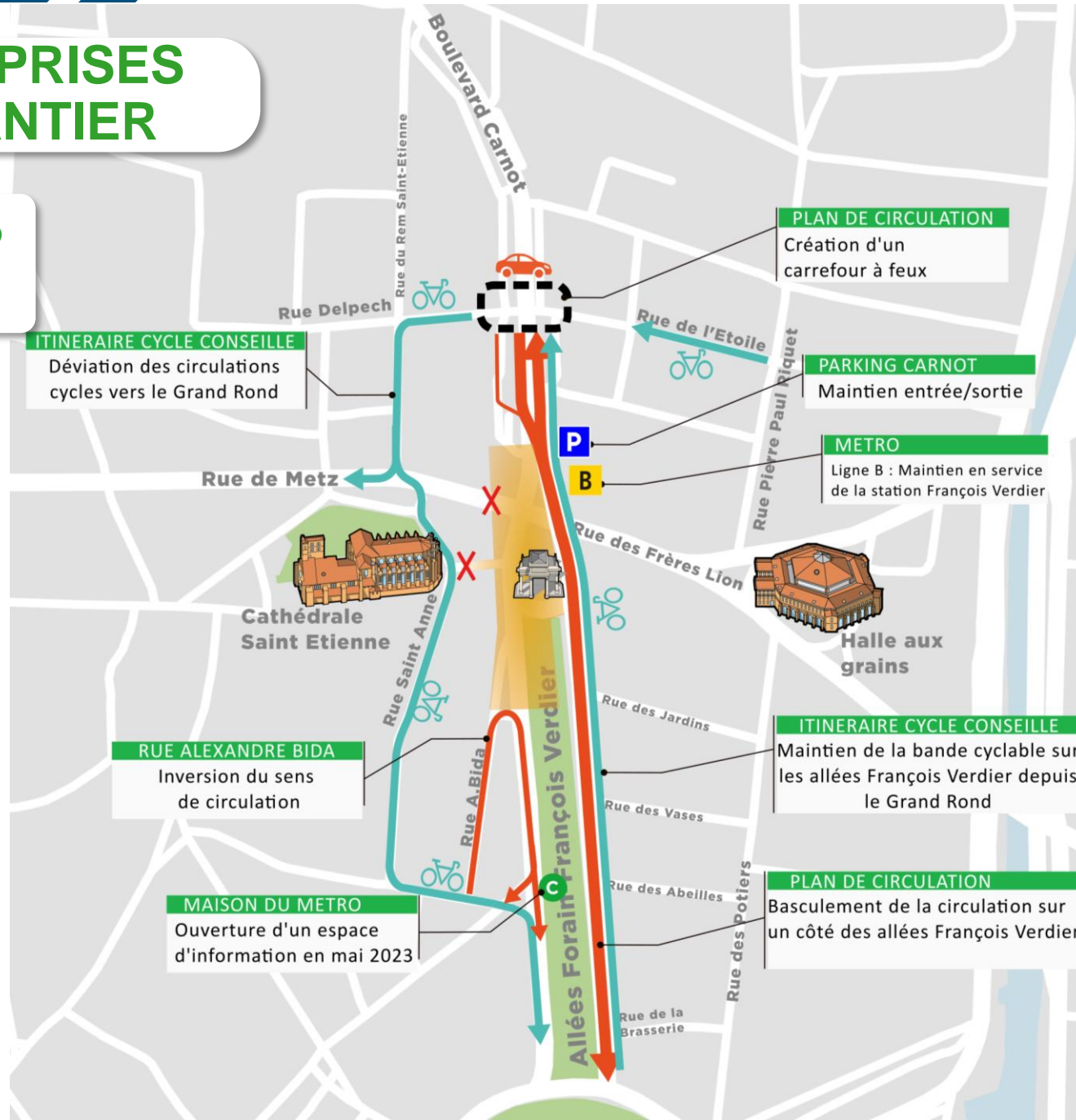

Quoi de plus?

**FEV - AOUT
2023**



**Déplacement du
monument aux
combattants**

**Marchés
maintenus**



**Place Dupuy
Allées François
Verdier**



**Maison du
métro**



GESTION DE LA CIRCULATION

DES ITINÉRAIRES DE DÉLESTAGE

Mise en place d'une signalisation de délestage spécifique pour orienter le trafic de transit en amont en direction de Jean Jaurès et du Pont des Demoiselles vers des axes non perturbés par les travaux ligne C

➔ Réduction du volume de trafic aux abords du chantier





Travaux autour de la station François Verdier

D'avril 2023 à 2025

Déplacement des quais des lignes



Fermeture de l'émergence métro côté rue de Metz

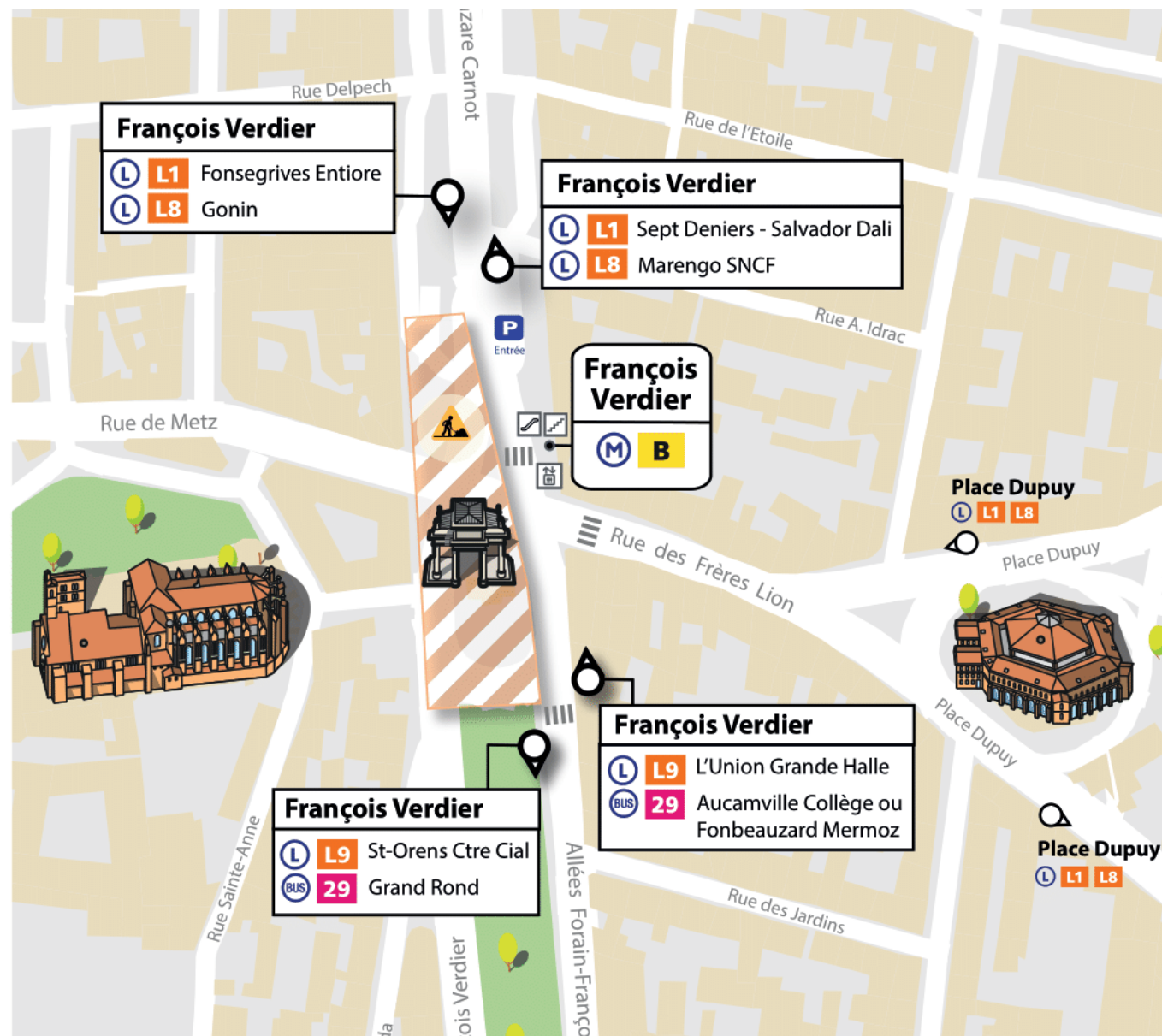



LA LIGNE C AVANCE

Travaux autour du quartier

Travaux Faubourg Bonnefoy

- **Du 20 avril 2023 à mi 2025**
 - **L9** dévié dans les 2 sens de circulation
 - **Du 20 avril 2023 au mois d'octobre 2023**
 - **BUS 39** déviée en direction d'Amouroux
 -  navette gratuite en renfort
- ➔ au cumul, un bus toutes les 15 min

Autres phases de chantier à partir de novembre 2023





LA LIGNE **C** AVANCE

LES DISPOSITIFS D'ACCOMPAGNEMENT





LA LIGNE C AVANCE

ENVIRONNEMENT DE CHANTIER

Le dispositif de contrôle

Pendant la durée du chantier Tisséo va déployer **une surveillance du chantier** pour s'assurer du respect du contrat et notamment sur les engagements pris lors de l'enquête environnementale sur plusieurs thématiques.

Cette surveillance est réalisée au travers :

/ Obligation **d'autocontrôle** de la part de l'entreprise

/ Surveillance du respect des obligations par le Maître d'Œuvre

/ **Second regard** de Tisséo soit par ses propres moyens, soit en faisant intervenir des prestataires spécialisés

Végétaux



Protection des arbres

Eau



Protection des ressources

Acoustique



Surveillance du bruit et des vibrations

Propreté



Surveillance de la tenue de chantier et des émissions de poussières

Mobilités actives



Jalonnement des itinéraires adaptés

Information



Une signalétique adaptée sur le chantier

Faune



Protection des espèces



Contrôle des populations de rongeurs

Horaires



Des horaires de travail encadrés





Site internet



Dédié à l'opération

3



A partir du mois de mai
3 Maisons du métro à
Toulouse, Colomiers et
Labège



Des équipes de médiateurs sur le terrain



Réunions publiques / Evènements



Flashes information travaux à chaque étape du chantier



Application mobile d'information des riverains à venir



Signalétique sur chantier

Implanté sur le chantier ou à proximité pour **informer les riverains et usagers** sur le projet, le chantier et les guider

Des **flashes information** travaux pour informer sur les phases à venir des travaux et sur les évolutions du fonctionnement du quartier



LA LIGNE C AVANCE

UN PROJET À VOTRE ÉCOUTE



Adresse mail
spécifique



Un numéro
téléphonique pour
répondre aux
urgences



Des équipes de
médiateurs sur
le terrain



**Service d'aide
aux riverains**



Le médiateur

Acteur central de **l'accompagnement** autour des chantiers

A l'écoute des riverains et des commerçants pour répondre aux **préoccupations** sur le terrain et répondre aux mails

Transmet l'information sur les évolutions du **fonctionnement du chantier**



0 800 744 331

Service & appel
gratuits



MERCI DE VOTRE ATTENTION

Pour toute question liée aux travaux, **un médiateur est à votre écoute**

Saïd Fouah

de 8h30 à 17h30, du lundi au vendredi
au 05 61 14 48 50

mediationlignec@tisseo-ingenierie.fr

Pour toute urgence en dehors de ces horaires :

0 800 744 331

Service & appel
gratuits





Société de la Mobilité de l'Agglomération Toulousaine